

**MEMORIA DESCRIPTIVA  
DE LA  
PATENTE DE INVENCION**

**Sobre:**

**“MEDIOS DE SUJECION DE PANELES PARA CIELORRASOS  
SUSPENDIDOS”**

**Solicitada por:**

XXXXXX

**Con domicilio en:**

XXXXXX

**Por el plazo de: 20 años**

## DESCRIPCIÓN

### TITULO Y CAMPO TECNICO DE LA INVENCION

La presente invención se refiere a medios de sujeción para cielorrasos suspendidos del tipo que comprende paneles suspendidos de un entrepiso ó un bastidor de soporte a través de piezas intermediarias, mediante la cual se simplifica la colocación de los paneles asegurando, al mismo tiempo, una efectiva sujeción de éstos.

### ESTADO DE LA TECNICA Y PROBLEMAS A SOLUCIONAR

Al presente, son conocidas en el arte una gran cantidad de modalidades de sujeción de los paneles en los cielorrasos del tipo al que se ha hecho referencia y estas modalidades están pensadas con la finalidad de obtener una fácil y rápida colocación y una efectiva sujeción de las placas, de modo de asegurar para el cielorraso una larga vida útil.

Entre dichas modalidades, las patentes argentinas Nos. 127.763 y 131.735 recurren a miembros de montaje que comprenden una porción de vinculación a los perfiles ó viguetas de techo y otra de retención de los paneles que han de conformar el cielorraso.

En ambas patentes, esta última porción está constituida por dos alas elásticas que proveen acanaladuras longitudinales enfrentadas para calce y retención de resaltos interiores incluidos en las paredes laterales de un panel yuxtapuestas con las de los paneles adyacentes.<sup>2</sup>

Se recurre en cambio a soluciones distintas, en uno y otro caso, para la porción mencionada en primer término, que es de concepción complicada en la patente N° 131.735 y que en la N°127.763 se reduce a un plano de apoyo contra los perfiles ó viguetas.

La solución de la patente N° 127.763, si bien simplifica la conformación de dicha primera porción exige, para la construcción de cada miembro de montaje, llevar a cabo una pluralidad de operaciones que incluyen configurar mediante un doble plegamiento, las dos alas elásticas y separadamente en cada una de éstas conformar las correspondientes acanaladuras longitudinales con la exactitud posicional suficiente para que ellas queden constantemente enfrentadas en el producto final.

La invención, en cambio, con una operación de punzonado múltiple y un único plegado, obtiene a cada miembro de montaje con, además, el consiguiente ahorro de material, evitándose la formación de lo que en la patente N° 127.763 se denomina “plano transversal de apoyo”.

Ello se logra, en la invención, cambiando totalmente la disposición a la que se recurre en las patentes mencionadas, que implica la existencia de las alas elásticas con acanaladuras, por un conjunto de lengüetas puntuales, lo que permite la eliminación del mencionado plano transversal de apoyo y simplificando, como se ha dicho, la faz constructiva del conjunto.

### OBJETO DE LA INVENCION

La finalidad perseguida por la invención se logra mediante piezas intermediarias de soporte que se caracterizan porque cada una de ellas está formada por una lámina plegada sobre sí misma en forma simétrica, conformando una porción de alma integrada por dos partes planas que se extienden paralelamente entre sí desde una línea de plegado, continuándose cada una de dichas partes planas en una porción de ala extendida hacia fuera de la porción de alma, encontrándose provista cada una de dichas partes con una pluralidad de lengüetas salientes, longitudinalmente alineadas y enfrentadas las de una porción con las de la otra, formándose entre cada una de estas lengüetas y la parte plana correspondiente un espacio de inserción a presión de una nervadura dispuesta en la cara interna de cada uno de los lados de una falda plana que emerge desde el perímetro del panel.

Mediante la conformación que la invención proporciona para las piezas intermediarias, éstas pueden construirse en forma muy práctica a partir de una lámina metálica plana, pudiendo troquelarse las lengüetas previamente al plegado con las consiguientes ventajas de ejecución.

### BREVE DESCRIPCION DE LOS DIBUJOS

A fin de hacer más inteligible el objeto de la invención, ha sido ilustrada con dos figuras esquemáticas, en una de sus modalidades de realización preferida, las cuales asumen un carácter de ejemplo demostrativo; en ellas:

La figura 1, es una vista en perspectiva de las piezas intermediarias de soporte y un panel mostrados en forma separada.

La figura 2, es una vista en corte transversal a mayor escala de una pieza intermediaria de soporte con los correspondientes paneles vinculados a ella, de acuerdo con la invención.

### DESCRIPCION DETALLADA DE LA INVENCION

En todas las figuras, los mismos números de referencia indican elementos iguales ó correspondientes.

Como pueden verse en los dibujos, las mejoras en cielorrasos suspendidos objeto de la presente invención están constituidas por piezas intermediarias de soporte 1, entre un entepiso ó un bastidor de soporte 2, que no forma parte de la invención y paneles 3, preferentemente cuadrados, como se ilustra en la figura 1.

Cada una de las piezas intermediarias de soporte 1, está formada por una lámina plegada sobre sí misma, en forma simétrica, conformando una porción de alma 4, integrada por dos partes 5 y 6, planas, que se extienden paralelamente entre sí desde una línea de plegado 7, tal como se observa en la figura 2.

Cada una de las partes 5 y 6, se continúa en una respectiva porción de ala 8, 9, extendida hacia fuera de la porción de alma 4; en las figuras se ilustra una configuración preferida de cada porción de ala 8, 9, en la que cada una de ellas es inclinada alejándose del plano de simetría, pero no se modificaría ni el fundamento ni la función de la invención si, por ejemplo, las porciones de ala 8, 9, se proyectaran hacia fuera de las correspondientes porciones de alma 5 y 6, en dirección perpendicular al plano de simetría.

Cada una de las porciones de alma 5 y 6, queda provista con una pluralidad de lengüetas salientes 10, respectivamente 11, lengüetas que están longitudinalmente alineadas y enfrentadas las de la porción 5, con las de la porción 6, como se muestra en la figura 2.

Entre cada una de las lengüetas salientes 10 y 11 y la respectiva porción 5 y 6, se forma un espacio de inserción a presión de una nervadura 12, dispuesta en la 5 cara interna 13, de cada uno de los lados de una falda plana que emerge del perímetro del panel 3.

Aseguradas las piezas intermediarias de soporte 1, a un entrepiso o a los componentes 2, de un bastidor de soporte merced a las porciones de ala 8 y 9, de manera que dichas piezas de soporte queden alineadas equidistantemente separadas de una magnitud igual a la longitud de un lado del panel 3, podrán insertarse los lados correspondientes de paneles adyacentes en el espacio determinado entre las lengüetas 10 y 11 y las porciones de alma 5 y 6, de manera que la respectiva nervadura 12, quede calzada por la correspondiente lengüeta y presionada elásticamente por ella contra la porción de alma respectiva.

## REIVINDICACIONES

Habiendo descrito y especificado la naturaleza y alcance de la invención y la manera de llevarla a la práctica, se declara reivindicar como de exclusivo derecho y propiedad:

1) Medios de sujeción de paneles para cielorrasos suspendidos, del tipo que comprende paneles suspendidos de un entrepiso ó de un bastidor de soporte a través de piezas intermediarias de soporte caracterizadas porque cada una de las piezas intermediarias de soporte está formada por una lámina plegada sobre sí misma en forma simétrica, conformando una porción de alma integrada por dos partes planas que se extienden paralelamente entre sí desde una línea de plegado, continuándose cada una de dichas partes en una porción de ala extendida hacia fuera de la porción de alma, encontrándose provista cada una de dichas partes planas con una pluralidad de lengüetas salientes, longitudinalmente alineadas y enfrentadas las de una porción con las de la otra, formándose entre cada una de estas lengüetas y la parte plana correspondiente un espacio de inserción a presión de una nervadura dispuesta en la cara interna de cada uno de los lados de una falda plana que emerge desde el perímetro del panel.

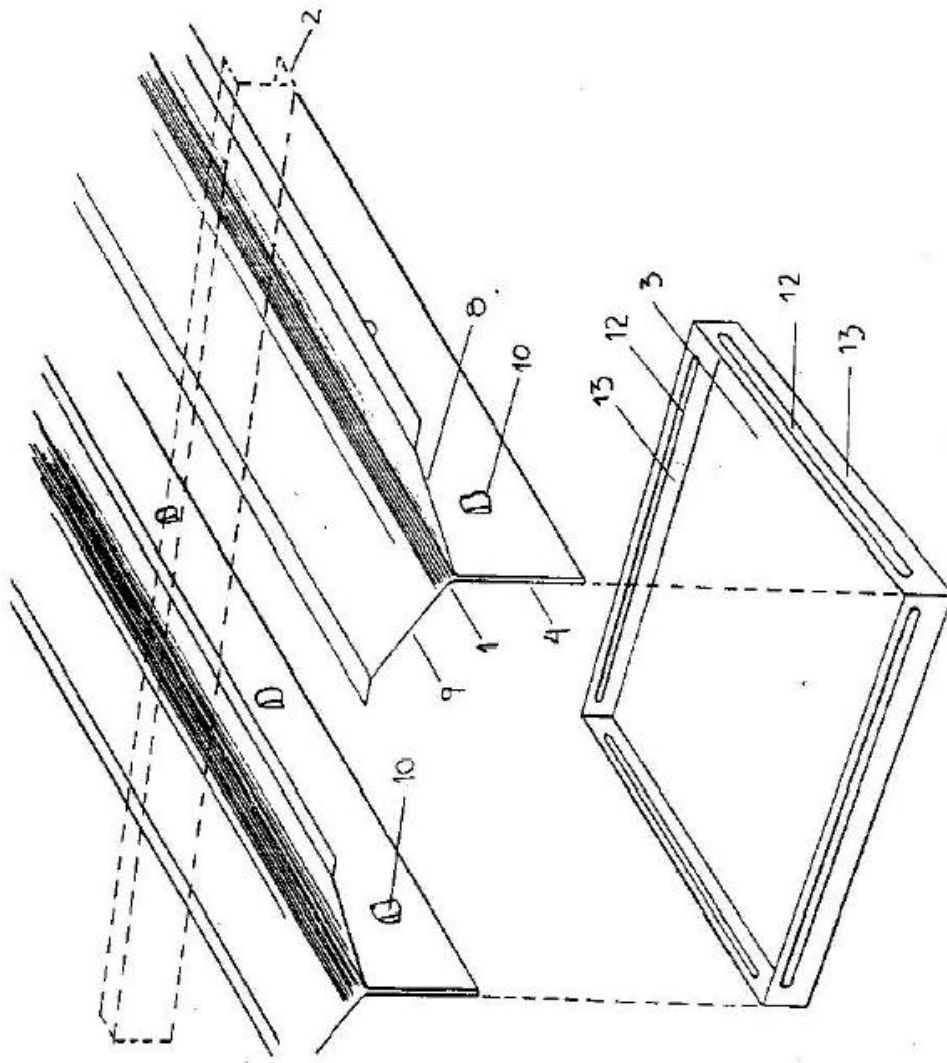

Fig. 1

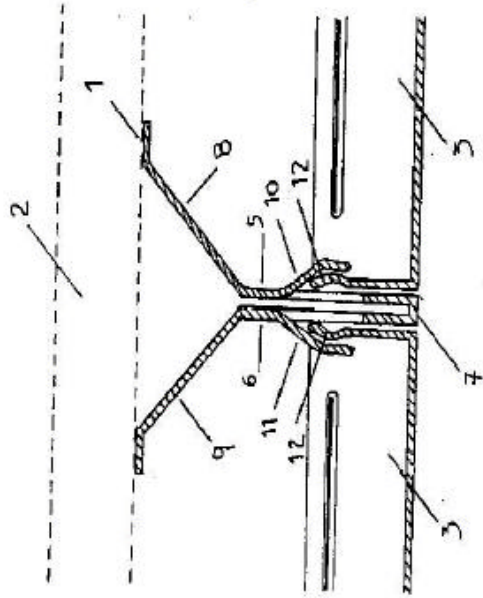

Fig. 2